

ア  かんさつ 観察するものが  イ  に見え  ウ  に かくだい 拡大できる。

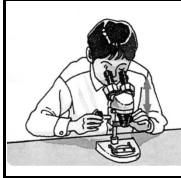

エ ①  でのぞきながら左右2つの接眼レンズの間隔を  オ  の間隔に合わせる。サ

カ  キ  て  を上下させ、およそのピントを合わせて  ク  を固定する。



ケ  コ  の視力に合わせて、  ク  でのぞきながら、  サ  を回して観察する部分がはっきり見える位置にあわせる。



シ  ス  の視力に合わせて、  セ  のぞき、  セ  を回して観察する部分がはっきり見える位置に合わせる。

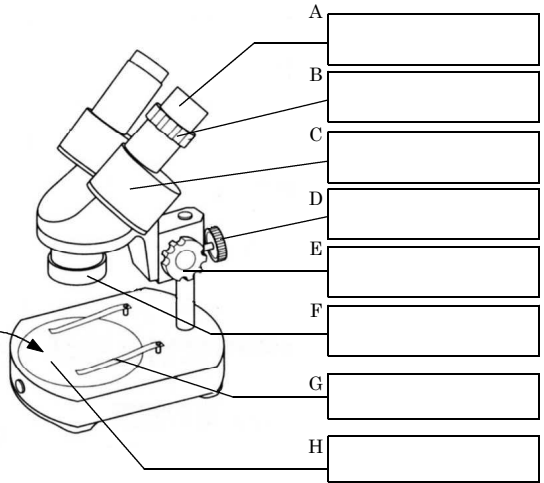

ポイント

ステージの片面は  ソ  ，もう一方が  。観察しやすい面を使用するタ

どちらが10倍で、どちらが15倍の接眼レンズか？

接眼レンズ

チ       ツ

接眼レンズは、 \_\_\_\_\_ !

どちらが10倍で、どちらが40倍の対物レンズか？

対物レンズ

ト       ナ

対物レンズは、 \_\_\_\_\_ !

ト       ナ

プレパラート